

Методическая копилка

*Я молчу, волнуясь в отдаленье,
я бы отдал лучшие слова,
чтоб достигнуть твоего умения,
твоего, учитель, мастерства.*

Я. Смеляков

Учимся в группах. Организация групповой формы деятельности на уроках русского языка и литературы



Прошлякова Анна Олеговна

Учитель русского языка и литературы МБОУ гимназии «Эврика» им. В. А. Сухомлинского, призёр краевого конкурса «Учитель года Кубани – 2021».

Все мы с детства помним лёгкие незамысловатые слова, написанные Михаилом Матусовским на музыку Владимира Шаинского «Вместе весело шагать по просторам». И действительно, вспомните себя школьниками, что прежде всего мотивировало нас, подростков, на то, чтобы каждый день с радостью бежать в школу с тяжёлым рюкзаком за спиной? Думаю, многие ответят – друзья и общение.

Ещё Антон Семёнович Макаренко, как никто ценивший человеческую индивидуальность, осознавал, что именно в коллективе проявляются

наилучшие качества каждого человека. Его принцип социального гуманизма является фундаментом для дальнейшего развития педагогики в целом. Актуально ли сегодня говорить о важности коллективной работы? Я считаю, да. Совместная работа обучающихся позволяет им

- осваивать материал более продуктивно,
- осознавать свою значимость в общем деле;
- обучающемуся с лидерскими способностями – раскрыться, а застенчивому и неуверенному в себе ребёнку – почувствовать поддержку товарищей.

Интернет-издание РБК-Тренды, ссылаясь на последние исследования на рынке труда, пишет о том, что развитые soft skills (надпрофессиональные, или «гибкие», навыки) обеспечивают 85% успеха человека в профессии. Ведущие организации среди основных «гибких навыков» по значимости ставят на первое место умение работать в команде. (Подробнее см. на РБК: <https://trends.rbc.ru/trends/education/5e90743f9a7947ca3bbb6523>).

Я считаю групповую форму деятельности наиболее эффективной в работе на своих уроках. Это позволяет мне не оставить без внимания ни одного ученика в классе, создавать условия для коммуникативного раскрепощения обучающихся и развития творческого потенциала.

Совместная работа обучающихся позволяет учащимся осваивать материал более продуктивно, осознавать свою значимость в общем деле, лидеру – раскрыть свои способности, а застенчивому и неуверенному в себе ребёнку – почувствовать поддержку товарищей.

Групповая форма деятельности также лежит в основе Сингапурской системы образования, которая предполагает активное вовлечение ребёнка в образовательный процесс, обеспечивает увлечённость ученика, его умение решать практически значимые проблемы и тем самым способствует развитию его функциональную грамотности.

В представленном материале я расскажу о наиболее эффективных, по моему мнению, приёмах организации групповой деятельности на уроках

русского языка и литературы, также подобный опыт можно использовать и на других предметах.

Развитие у обучающихся орфографической и пунктуационной зоркости является фундаментом при обучении грамотному письму и развитии функциональной грамотности, поэтому упражнения, включающие задания с пропущенными орфограммами и пунктограммами обязательно используются каждым учителем-филологом. Сделать этот процесс наиболее эффективным можно, построив его в форме «Карусели».

Приём «Карусель»

Обучающиеся получают одинаковые карточки с заданием вставить орфограмму или пунктограмму и приступают к выполнению индивидуально. По истечении 30 секунд учитель подаёт сигнал, согласно которому учащиеся по кругу передают свои карточки, проверяют результат работы соседа, исправляют при необходимости ошибки и продолжают вставлять орфограммы. Выполнение задания чётко регламентируется временем, по истечении которого можно осуществить проверку несколькими способами: группа может получить образец карточки и сверить с тем, что получилось у учащихся; если есть необходимость, то учитель может собрать карточки и проверить их самостоятельно.

Карточка № 1-1

Вставь нужную букву: _____

Проверочное слово: _____

посп	вает
пос	левие
бр	весчатый
выт	роеть
ч	сать
х	треп

Расставьте ударение.

*Башки, бар.иен, досур,
завидно, благовест, дре.лота,
фрушевий, зволит, икономисть,
каш.лянуть, истернать,
за.молвицик, фризань, красивее,
мизерный, до.лмат, оптовий,
прибывший, танцовщица,
пу.ловер, фен.иен,
ходатайство, цу.авель,
эксперт.*

Вставьте, где это необходимо, пропущенные буквы.

*Собрание про.то организован_о,
кричал от.гиз_о, бе.ше_о м.чался,
м.гдел исп.ия_о, тол.киур.т
и.гиз_о, слу.шал рас.сез_о,
рас.сказывал вз.валова_о,
об.яснял пу.та_о, у.исал
ле.д.ле_о, и.п.тал та.и.н.ств.е_о.
Пу.стится вс.кар_ , ударить
на.ст.и.т_ , ст.р.ить на.ст.е.ж_ ,
ш.р.ить не.в.и.ст_ , ж.р.ить
не.в.и.ст.е.ж_ , в.и.йти за.м.уж_ .*

Этот прием можно трансформировать по-разному, например, **«Карусель с примерами»**.

Учащиеся получают карточку с названиями орфограммы, им предстоит придумать по 3-4 слова, соответствующих заявленной орфограмме, и так же, по карусели, передать своему соседу. Ученик, получивший карточку, вставляет орфограмму и дописывает свои 3-4 слова, соответствующих данному правилу.

Благодаря **«Занимательным упражнениям по русскому языку»** Марины Георгиевны Бройде, работа в группах принимает игровую форму и делает учебный процесс ещё более увлекательным.

Например, **игра «Орфодомино»** (М.Г. Бройде. Занимательные упражнения по русскому языку: 5-9 классы. Москва: ВАКО, 2012. с. 47)

Учащимся предлагается восстановить последовательность пар слов в соответствии с тем, как расположились фишки. Необходимо учитывать, что на фишке указано общее количество букв в корне и та безударная гласная, которая в нём пропущена.

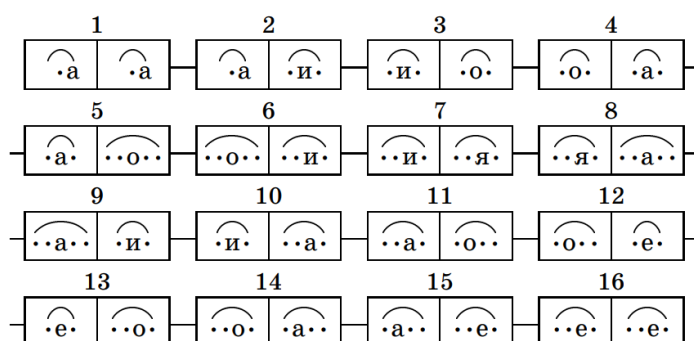

- | | |
|------------------------------|------------------------------|
| 1. Заб_стовать – просв_ить. | 9. Укр_пить – осл_пить. |
| 2. Посв_щение – насл_ждение. | 10. Ут_мленный – исц_лять. |
| 3. М_новать – согл_шаться. | 11. Оп_лённый – оск_рбить. |
| 4. Изв_яние – нав_сать. | 12. Воскл_цать – сотр_сение. |
| 5. Прил_пить – укр_щать. | 13. Изв_нить – од_левать. |
| 6. Ор_шать – зап_х. | 14. Упр_стить – прибр_жать. |
| 7. Сохр_нить – оп_здать. | 15. Погл_щать – б_гровый. |
| 8. Зат_иться – препод_вать. | 16. Сост_влять – прил_пать. |

Еще одна игра, которая обеспечит заинтересованность обучающихся - «Орфолото». (М.Г. Бройде. Занимательные упражнения по русскому языку:5-9 классы. Москва: ВАКО, 2012. с. 31)

У каждого участника есть карточка с орфограммой или несколькими орфограммами, у ведущего – набор слов. По мере объявления карточек со словами учащиеся заполняют ими свои карты.

Карточка 1

$\begin{matrix} \text{г} \text{о} \text{р} \\ \text{тв} \text{а} \text{р} \end{matrix}$	$\begin{matrix} \text{к} \text{о} \text{с} \\ \text{п} \text{е} \text{р} \end{matrix}$
$\text{р} \text{а} \text{с}(\text{т})$	$\begin{matrix} \text{м} \text{о} \text{к} // \text{ч} \\ \text{р} \text{а} \text{вн} \end{matrix}$

Карточка 2

$\begin{matrix} \text{к} \text{л} \text{о} \text{н} \\ \text{з} \text{а} \text{р} \end{matrix}$	$\begin{matrix} \text{м} \text{е} \text{р} \\ \text{ч} \text{е} \text{т} \end{matrix}$
$\begin{matrix} \text{ск} \text{о} \text{к} // \text{ч} \\ \text{л} \text{о} \text{г} // \text{ж} \end{matrix}$	$\text{пл} \text{о} \text{в}$

Карточка 3

$\begin{matrix} \text{тв} \text{о} \text{р} \\ \text{з} \text{а} \text{р} \end{matrix}$	$\begin{matrix} \text{б} \text{е} \text{р} \\ \text{ст} \text{е} \text{ч} \end{matrix}$
$\begin{matrix} \text{р} \text{а} \text{с}(\text{т}) \\ \text{л} \text{о} \text{г} // \text{ж} \end{matrix}$	$\text{р} \text{а} \text{вн}$

Карточка 4

$\begin{matrix} \text{к} \text{л} \text{о} \text{н} \\ \text{г} \text{о} \text{р} \end{matrix}$	$\begin{matrix} \text{бл} \text{е} \text{ст} \\ \text{д} \text{е} \text{р} \end{matrix}$
$\text{ск} \text{о} \text{к} // \text{ч}$	$\begin{matrix} \text{м} \text{о} \text{к} // \text{ч} \\ \text{пл} \text{о} \text{в} \end{matrix}$

Набор слов: Скл_няться, подк_иться, душеразд_рающий, заг_рать, раз_рение, отбл_стать, пор_вняться, р_стащить, обл_жение, неразб_риха, пл_вец, нап_рваться досыта, к_сательная, выч_тать, пог_релец, возр_стать, ск_чок, пол_гать, подст_лить, раск_чать, ср_внять с землей, оз_рение, уп_реться, проз_ливый, з_ря, прик_сновение, соч_тание, ст_листический, насл_ждение, зам_реть, тв_рение, р_стратить, уст_лать, укл_ниться, усм_ранный, забл_стевший, зам_чить, утв_рь, зап_рательство, иск_са, приск_кать, уд_решь, водор_сль, отм_рать, изб_рательный, непром_каемый, пл_вучесть.

«ОРФОЛОТО»

Карточка 1

г _а р тв _а р	к _а с п _е р
р _а с(т)	м _а к//ч р _а вн

Карточка 2

кл _а н з _а р	м _е р ч _и т
ск _а к//ч л _а г//ж	пл _а в

Набор слов: Скл_няться,
подк_ситься, душеразд_рающий,
заг_рать, раз_рение, отбл_стать,
пор_вняться, р_стащить,
обл_жение, неразб_риха, пл_вец,
нап_рваться досыта, к_сательная,
выч_тать, пог_релец, возр_стать,
ск_чок, пол_гать, подст_лить,
раск_чать, ср_внять с землей,
оз_рение, уп_реться, проз_рливый,
з_ря

С целью актуализации имеющихся знаний можно использовать еще один прием групповой деятельности «Шпарглака».

Учащиеся на тетрадном листе сверху пишут вопрос по заданной теме и передают по кругу своему соседу в группе. Получивший листок ученик отвечает на этот вопрос в нижней части листа и загибает лист так, чтобы следующий человек не видел этот ответ, и передает следующему участнику группы по кругу. Каждый из членов группы проделывает эту операцию, пока к нему не вернется листок с его вопросом. Для того чтобы оценить результативность группы, учитель может задать вопрос любому из обучающихся: какой вопрос показался более емким, на какой вопрос не было правильного ответа или кто из группы наиболее точно ответил на вопрос.

Меняться карточками обучающиеся могут как по кругу, так и с «партнером по плечу или с партнером по лицу», то есть сбоку или напротив.

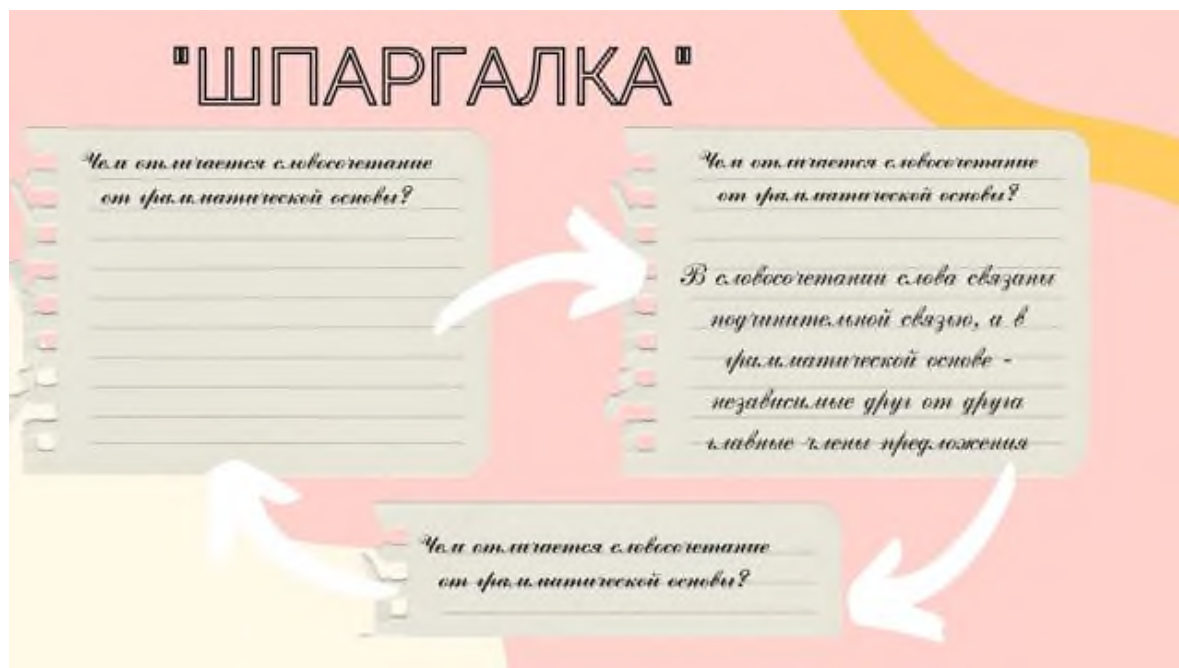

При изучении нового материала интересно воспользоваться приемом «Снежный ком», его также можно трансформировать по-разному.

Первый вариант. Каждый участник группы получает свою информацию, которую он изучает самостоятельно, затем члены группы выполняют задание попарно, а потом делятся с остальными участниками группы. После того, как каждый ученик расскажет свою часть группе, участники формируют список вопросов по изученному материалу и задают их друг другу.

Например, при изучении постановки запятых при обособленных определениях каждый участник команды знакомится с одним из условий, затем объясняет это правило соседу в паре и они вместе подбирают примеры к этому правилу. На следующем этапе члены группы меняются парами и снова объясняют друг другу изученное правило, дополняя его новыми примерами. В заключение вся группа составляет общую таблицу или ментальную карту по данной теме.

Второй вариант. Каждая группа получает свое задание. Например, на уроке литературы, анализируя образы чиновников города N комедии Н. В. Гоголя «Ревизор», предлагается ребятам охарактеризовать героев и оформить плакат с их характеристиками, в 7 классе каждая группа готовит рассказ о

женах декабристов при изучении поэмы Н. А. Некрасова «Русские женщины». По истечении установленного времени по два представителя от группы (количество человек может меняться по вашему усмотрению) переходят в другую группу, где рассказывают друг другу про своего персонажа и дополняют свои таблицы, конспекты или постеры. Когда все учащиеся пройдут по кругу, у каждой группы будет сформировано представление не только о своем персонаже, но и обо всех остальных тоже. Учителю важно следить за тем, что рассказывают друг другу учащиеся и задавать вопросы по ходу обсуждения, чтобы объем информации от группы к группе не сокращался

Для погружения в текст также можно использовать прием театрализации. Детям предлагается придумать ситуацию из обычной жизни, в которой могли бы оказаться герои, характеристики которых составляли участники группы, и разыграть её. Например, изобразить, как Лука Лукич обратился в МФЦ за справкой об отсутствии судимости.

В процессе группового взаимодействия обучающиеся эффективно раскрывают свой творческий потенциал и способность мыслить нетривиально. Творческие задания позволяют развивать креативное мышление. С этой целью предлагаем вашему вниманию игровой **Плимки**», названный так по мотивам детского стихотворения Ирины Токмаковой «Плим».

Учащимся предлагается текст на вымышленном языке, который строится по тем же нормам, как и в русском языке.

Задача учеников - проанализировать с точки зрения грамматики, какими категориями могут обладать слова с пропущенными орфограммами и, основываясь на правилах русского языка, объяснить и вставить орфограммы и пропущенные знаки препинания.

Например: ***Зыбая путл_вЫми капус_ми Петя шлѐпал по лужам, разгоняя чумова(н,нн)ых кваки_.***

Мы понимаем, что слово «зыбая» - деепричастие, так как оно имеет суффикс - я и относится к глаголу, значит сочетание слов «зыбая путл_вЫми

капус_ми» составляют деепричастный оборот и обособляется запятыми.

Слово «капус_ми» зависит от деепричастия «зыбая», его окончание заканчивается на сочетание букв -ми. Значит, мы можем предположить, что это существительное в форме множественного числа Творительного падежа, и оно будет иметь окончание – ами/-ями.

Слово «путлевЫми», наверняка, определяет существительное «капусами», а также имеет окончание – ыми. Значит, это прилагательное в форме множественного числа, Творительного падежа. В слове выделена ударная гласная, это указывает на то, что орфограмма стоит в безударной позиции, а в таком случае это слово может иметь несколько вариантов написания: если оно имеет корень -путл-, то суффикс будет – ев, а если в этом слове корень – пут, значит суффикс будет – лив. Также это слово может быть образовано от слова путло, тогда суффикс будет – ов.

По аналогии со словом «капусами» мы можем определить, что слово «квакш» будет существительным в форме множественного числа Родительного падежа, и, соответственно, после шипящей не будет ставиться мягкий знак.

Мы доказали, что слово квакш является существительным, а слово чумова(н,нн)ых определяет его и имеет суффикс – ова-. Вряд ли это слово имеет приставку, так как подобных конструкций нет в русском языке, скорее всего, - чум – является корнем, значит, можно предположить, что слово употреблено в форме несовершенного вида и является отглагольным прилагательным, однако после суффикса – ова- нужно писать – нн-.

В результате мы получаем такое предложение: ***Зыбая путливыми капусами, Петя шлёпал по лужам, разгоня чумованных кваки.***

Когда учащиеся овладевают принципом решения таких задач, они начинают придумывать свои «плимки» и обмениваться ими между группами.

Примеры предложений:

Баш-таки упал навыкрутку и прибахтал с собой полторца ступленных по-красстосски небукалых пусташок.

Не пути юшь, она в тучь упала.

Уж недюж лоц, да прыстуч тоц.

Тот же раш, напуртенный на взротенную дошь, пристал к болтецу.

Пожалуй, стоит еще отметить, как нравится учащимся в группах создавать мини-проекты на уроках. Так, ваши ученики могут создавать интерактивные плакаты и коллажи о русских ученых, экскурсии по Петербургу Достоевского, собирать плей-лист писателей или составлять ментальные карты.

Групповая работа раскрывает перед учителем богатое разнообразие игр, дискуссий и проектов, которые можно организовать на уроках.

Список используемых источников:

1. Бройде М.Г. Занимательные упражнения по русскому языку: 5-9 классы. М.: ВАКО, 2012. с. 31